



TREKHAKEN - ATTELAGES

n.v. G. DECONINCK

Molenwegel, 21

8790 Waregem - België

☎ 056 / 60 42 12 (5 l.)

TREKHAAK N°: 94

voor: CHRYSLER SARATOGA 09/1989 - 12/1995
LE BARON CABRIO 01/1992 - 12/1993

D = 7,20

S = 50

→ = 1200

SAMENSTELLING :

- 1 trekhaak
- 1 bolhouder - zweestuk
- 1 bol Ø 50 compleet
- 2 moeren met bouten M 16 - 50
- 6 moeren met bouten M10- 30 (B-D)
- 2 moeren met bouten M10- 60 (C)
- 6 rondsels 60-12 (B-D)
- 2 rondsels 60/25-12 (C)
- 8 borgrondsels Ø 10 (B-C-D)
- 2 borgrondsels Ø 16 (*)

MONTAGEHANDLEDING :

- 1/ Grondbekleding koffer en reservewiel wegnemen. Sleepoog achter- en onderaan (midden) definitief verwijderen. Aan beide kanten de 2 bouten, die de bumperdraagstukken aan koetswerk vasthouden, uitschroeven.
- 2/ Trekhaak plaatsen met : A op de laatst vrijgekomen gaten, bouten terug inschroeven en samen met trekhaak bevestigen ; B past op de boringen, vrijgekomen door verwijderen sleepoog ; C tegen onderkant bumper en D tegen grondplaat koffer. Al deze gaten doorboren (Ø 10,5).
- 3/ Alle bouten en rondsels plaatsen via koffer, uitgezonderd bij C via bumper. Monteren van * en alles degelijk vastschroeven.
- 4/ Grondbekleding in koffer en reservewiel terugplaatsen.

(zie ommezijde)

N.B. Indien het voertuig uitgerust is met een spoiler moet men een stukje uit de spoiler wegsnijden.

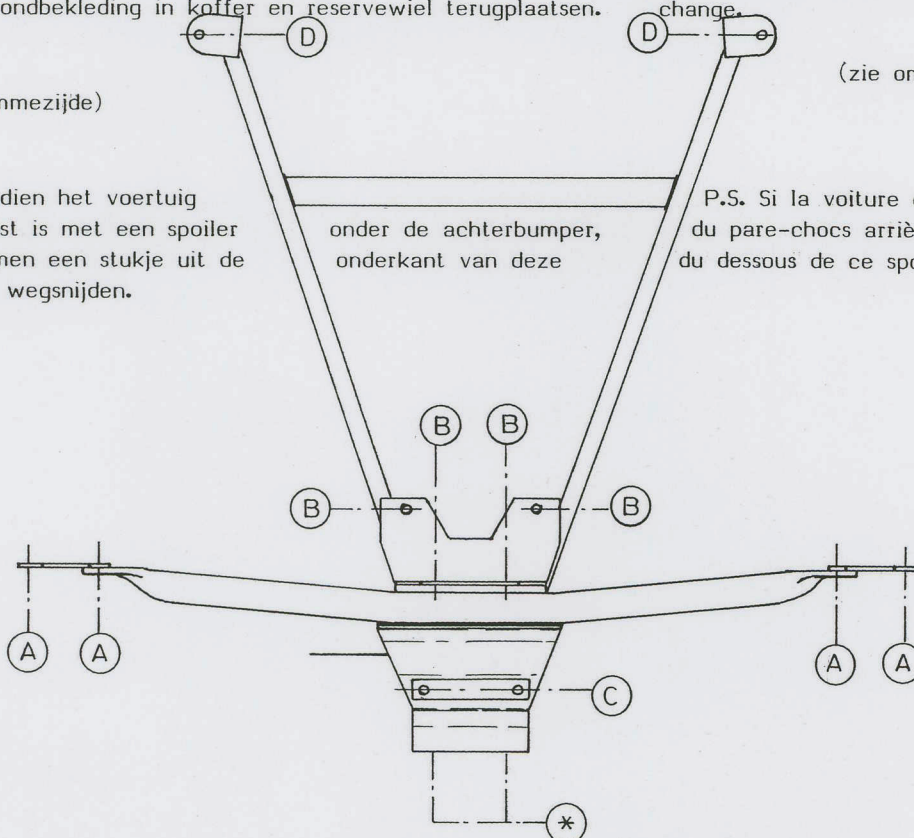

De door GDW gebruikte verf is enkel een grondlaag. Het is noodzakelijk na montage de trekhaak te voorzien van een extra beschermlaag. GDW a mis seulement une couche de peinture primaire. Il est nécessaire d'appliquer encore une couche supplémentaire après montage.

ATTELAGÉ N°: 94

pour: CHRYSLER SARATOGA 09/1989 - 12/1995
LE BARON CABRIO 01/1992 - 12/1993

COMPOSITION :

- 1 Attelage
- 1 Equerre porte-boule
- 1 Boule Ø 50 complète
- 2 Ecrous avec boulons M 16 - 50
- 6 écrous avec boulons M10- 30 (B-D)
- 2 écrous avec boulons M10- 60 (C)
- 6 rondelles 60-12 (B-D)
- 2 rondelles 60/25-12 (C)
- 8 rondelles de sécurité Ø 10 (B-C-D)
- 2 rondelles de sécurité Ø 16 (*)

MANUEL DE MONTAGE :

- 1/ Enlever la couverture de fond du coffre. Enlever définitivement l'anneau de traction de l'arrière en dessous (au milieu) de la voiture. Dévisser les 2 boulons, qui tiennent les supports de pare-chocs au chassis (à chaque côté).
- 2/ Positionner l'attelage avec: A sur les trous juste venus libre, visser de nouveau les boulons ensemble avec l'attelage ; B sur les forages venus libre en enlevant l'anneau de traction ; C contre le dessous du pare-chocs et D contre la tôle de fond du coffre. Forer tous ces trous (Ø 10,5).
- 3/ Placer tous les boulons et rondelles via le coffre, sauf à C via le pare-chocs. Monter le * et bien serrer le tout.
- 4/ Remettre la couverture de fond du coffre et la roue de rechange.

(zie ommezijde)

P.S. Si la voiture est équipée d'un spoiler en dessous du pare-chocs arrière, il faut découper une petite pièce

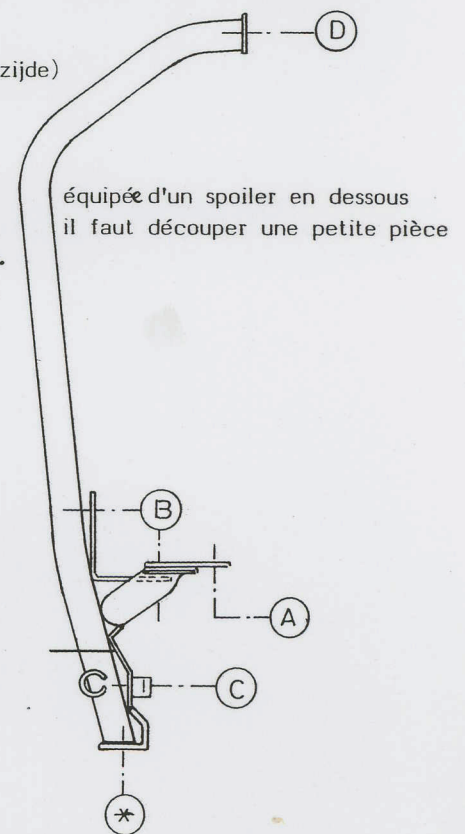

zie ommezijde

voir au verso